

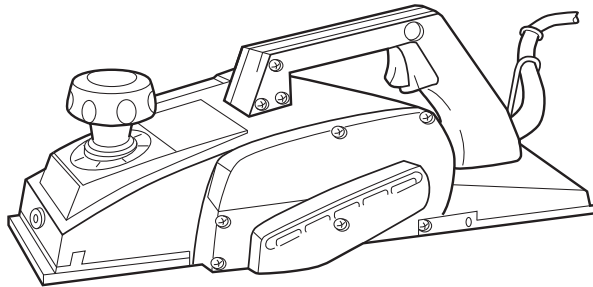

GB	Power Planer	Instruction manual
ID	Mesin Serut Listrik	Petunjuk penggunaan
VI	Máy Bào Cầm Tay Hoạt Động Bằng Động Cơ Điện	Tài liệu hướng dẫn
TH	เครื่องไสไม้ไฟฟ้า	คู่มือการใช้งาน

1804N
1805N

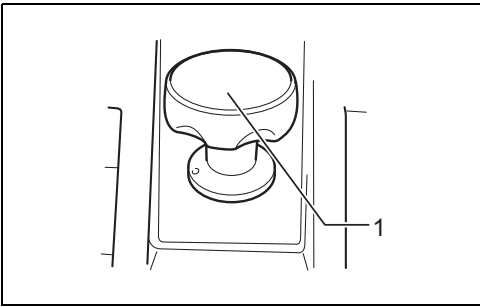



1

013229

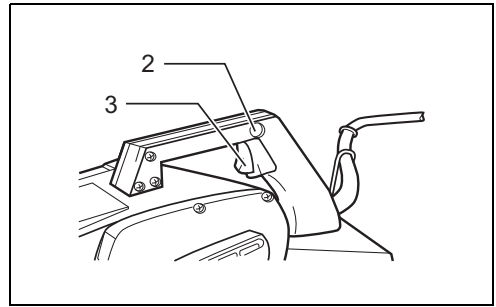

2

013234

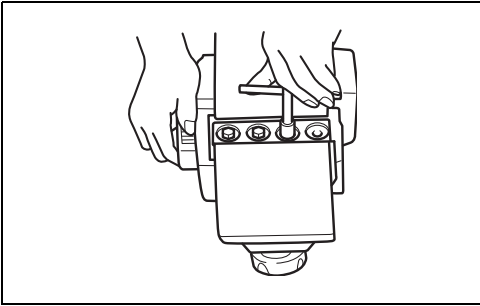

3

013232

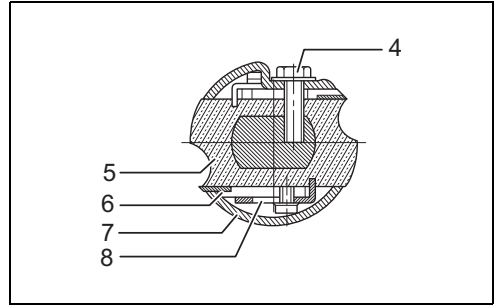

4

013185

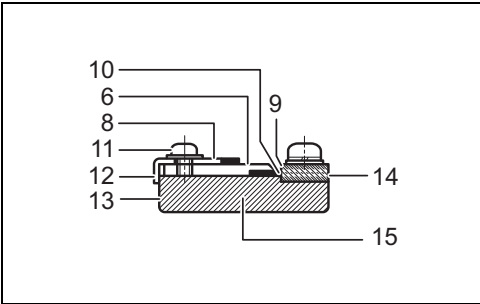

5

002556

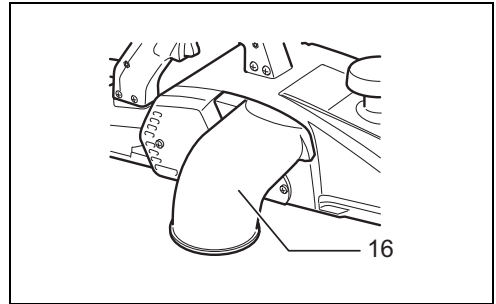

6

013236

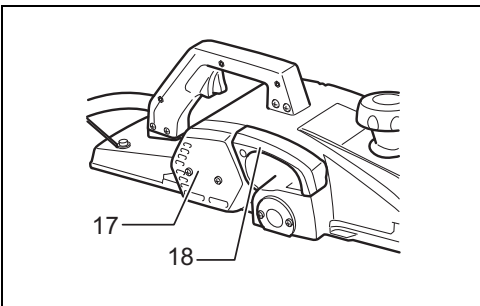

7

013233

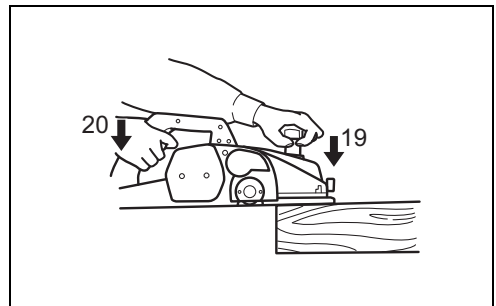

8

013235

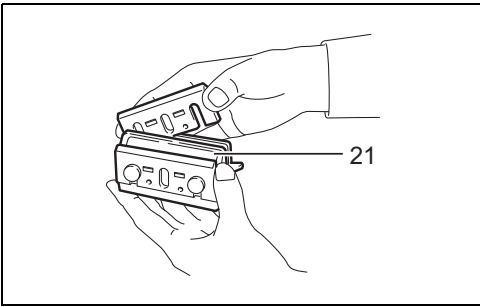

9

002588

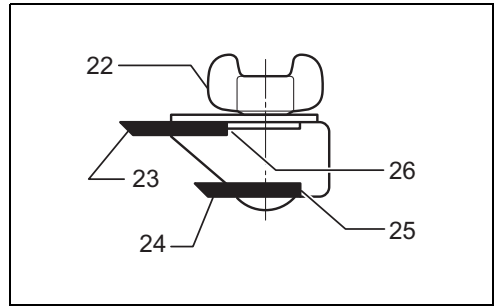

10

004952

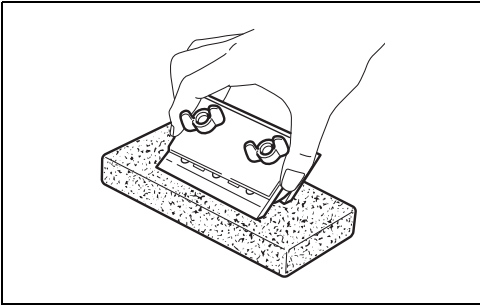

11

004953

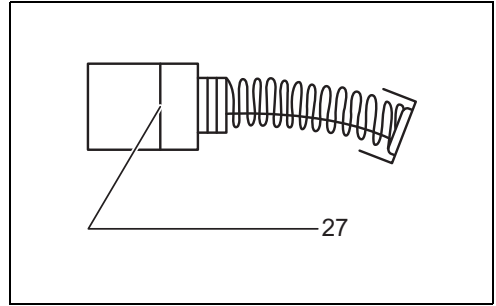

12

001145

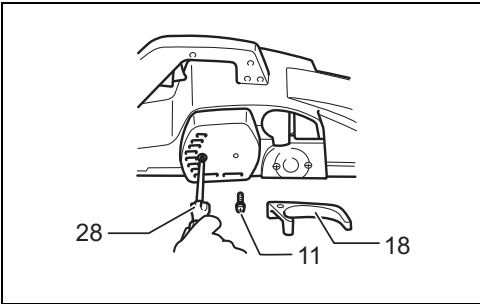

13

013230

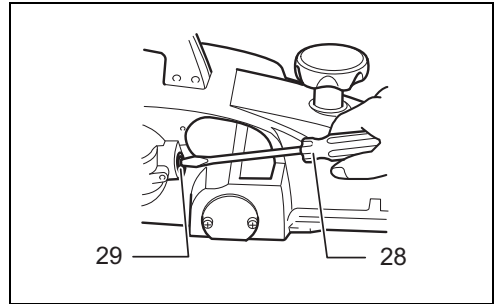

14

013231

ENGLISH

Explanation of general view

- | | | |
|-------------------------------|-----------------------------|-----------------------|
| 1. Knob | 11. Screw(s) | 21. Sharpening holder |
| 2. Lock button | 12. Heel | 22. Wing nut |
| 3. Switch trigger | 13. Back side of gauge base | 23. Blade (A) |
| 4. Bolts | 14. Gauge plate | 24. Blade (B) |
| 5. Drum | 15. Gauge base | 25. Side (D) |
| 6. Planer blade | 16. Nozzle assembly | 26. Side (C) |
| 7. Drum plate | 17. Rear cover | 27. Limit mark |
| 8. Adjusting plate | 18. Chip cover | 28. Screwdriver |
| 9. Inside edge of gauge plate | 19. Start | 29. Brush holder cap |
| 10. Blade edge | 20. End | |

SPECIFICATIONS

Model	1804N	1805N
Planing width	136 mm	155 mm
Planing depth	3 mm	2 mm
No load speed (min ⁻¹)	16,000	15,000
Overall length	445 mm	
Net weight	7.8 kg	7.9 kg

- Due to our continuing program of research and development, the specifications herein are subject to change without notice.
- Specifications may differ from country to country.

Symbols

The following show the symbols used for the equipment. Be sure that you understand their meaning before use.



.... Read instruction manual.

END224-1

Intended use

The tool is intended for planing wood.

ENE001-1

Power supply

The tool should be connected only to a power supply of the same voltage as indicated on the nameplate, and can only be operated on single-phase AC supply. This tool should be grounded while in use to protect the operator from electric shock. Use only three-wire extension cords which have three-prong grounding-type plugs and three-pole receptacles which accept the tool's plug.

ENF001-1

General Power Tool Safety Warnings

⚠ WARNING! Read all safety warnings and all instructions. Failure to follow the warnings and instructions may result in electric shock, fire and/or serious injury.

GEA005-3

Save all warnings and instructions for future reference.

The term "power tool" in the warnings refers to your mains-operated (corded) power tool or battery-operated (cordless) power tool.

Work area safety

1. **Keep work area clean and well lit.** Cluttered or dark areas invite accidents.
2. **Do not operate power tools in explosive atmospheres, such as in the presence of flammable liquids, gases or dust.** Power tools create sparks which may ignite the dust or fumes.
3. **Keep children and bystanders away while operating a power tool.** Distractions can cause you to lose control.

Electrical safety

4. **Power tool plugs must match the outlet. Never modify the plug in any way. Do not use any adapter plugs with earthed (grounded) power tools.** Unmodified plugs and matching outlets will reduce risk of electric shock.
5. **Avoid body contact with earthed or grounded surfaces such as pipes, radiators, ranges and refrigerators.** There is an increased risk of electric shock if your body is earthed or grounded.
6. **Do not expose power tools to rain or wet conditions.** Water entering a power tool will increase the risk of electric shock.

7. **Do not abuse the cord. Never use the cord for carrying, pulling or unplugging the power tool. Keep cord away from heat, oil, sharp edges or moving parts.** Damaged or entangled cords increase the risk of electric shock.
8. **When operating a power tool outdoors, use an extension cord suitable for outdoor use.** Use of a cord suitable for outdoor use reduces the risk of electric shock.
9. **If operating a power tool in a damp location is unavoidable, use a residual current device (RCD) protected supply.** Use of an RCD reduces the risk of electric shock.
10. **Use of power supply via a RCD with a rated residual current of 30 mA or less is always recommended.**
20. **Disconnect the plug from the power source and/or the battery pack from the power tool before making any adjustments, changing accessories, or storing power tools.** Such preventive safety measures reduce the risk of starting the power tool accidentally.
21. **Store idle power tools out of the reach of children and do not allow persons unfamiliar with the power tool or these instructions to operate the power tool.** Power tools are dangerous in the hands of untrained users.
22. **Maintain power tools. Check for misalignment or binding of moving parts, breakage of parts and any other condition that may affect the power tool's operation. If damaged, have the power tool repaired before use.** Many accidents are caused by poorly maintained power tools.

Personal safety

11. **Stay alert, watch what you are doing and use common sense when operating a power tool. Do not use a power tool while you are tired or under the influence of drugs, alcohol or medication.** A moment of inattention while operating power tools may result in serious personal injury.
12. **Use personal protective equipment. Always wear eye protection.** Protective equipment such as dust mask, non-skid safety shoes, hard hat, or hearing protection used for appropriate conditions will reduce personal injuries.
13. **Prevent unintentional starting. Ensure the switch is in the off-position before connecting to power source and/or battery pack, picking up or carrying the tool.** Carrying power tools with your finger on the switch or energising power tools that have the switch on invites accidents.
14. **Remove any adjusting key or wrench before turning the power tool on.** A wrench or a key left attached to a rotating part of the power tool may result in personal injury.
15. **Do not overreach. Keep proper footing and balance at all times.** This enables better control of the power tool in unexpected situations.
16. **Dress properly. Do not wear loose clothing or jewellery. Keep your hair, clothing, and gloves away from moving parts.** Loose clothes, jewellery or long hair can be caught in moving parts.
17. **If devices are provided for the connection of dust extraction and collection facilities, ensure these are connected and properly used.** Use of dust collection can reduce dust-related hazards.

Power tool use and care

18. **Do not force the power tool. Use the correct power tool for your application.** The correct power tool will do the job better and safer at the rate for which it was designed.
19. **Do not use the power tool if the switch does not turn it on and off.** Any power tool that cannot be controlled with the switch is dangerous and must be repaired.

23. **Keep cutting tools sharp and clean.** Properly maintained cutting tools with sharp cutting edges are less likely to bind and are easier to control.
24. **Use the power tool, accessories and tool bits etc. in accordance with these instructions, taking into account the working conditions and the work to be performed.** Use of the power tool for operations different from those intended could result in a hazardous situation.

Service

25. **Have your power tool serviced by a qualified repair person using only identical replacement parts.** This will ensure that the safety of the power tool is maintained.
26. **Follow instruction for lubricating and changing accessories.**
27. **Keep handles dry, clean and free from oil and grease.**

GEB010-5

PLANER SAFETY WARNINGS

1. **Wait for the cutter to stop before setting the tool down.** An exposed rotating cutter may engage the surface leading to possible loss of control and serious injury.
2. **Hold the power tool by insulated gripping surfaces only, because the cutter may contact its own cord.** Cutting a "live" wire may make exposed metal parts of the power tool "live" and could give the operator an electric shock.
3. **Use clamps or another practical way to secure and support the workpiece to a stable platform.** Holding the work by your hand or against the body leaves it unstable and may lead to loss of control.
4. **Rags, cloth, cord, string and the like should never be left around the work area.**
5. **Avoid cutting nails. Inspect for and remove all nails from the workpiece before operation.**
6. **Use only sharp blades. Handle the blades very carefully.**
7. **Be sure the blade installation bolts are securely tightened before operation.**

8. Hold the tool firmly with both hands.
9. Keep hands away from rotating parts.
10. Before using the tool on an actual workpiece, let it run for a while. Watch for vibration or wobbling that could indicate poor installation or a poorly balanced blade.
11. Make sure the blade is not contacting the workpiece before the switch is turned on.
12. Wait until the blade attains full speed before cutting.
13. Always switch off and wait for the blades to come to a complete stop before any adjusting.
14. Never stick your finger into the chip chute. Chute may jam when cutting damp wood. Clean out chips with a stick.
15. Do not leave the tool running. Operate the tool only when hand-held.
16. Always change both blades or covers on the drum, otherwise the resulting imbalance will cause vibration and shorten tool life.
17. Use only Makita blades specified in this manual.
18. Always use the correct dust mask/respirator for the material and application you are working with.

SAVE THESE INSTRUCTIONS.

⚠ WARNING:

DO NOT let comfort or familiarity with product (gained from repeated use) replace strict adherence to safety rules for the subject product. **MISUSE** or failure to follow the safety rules stated in this instruction manual may cause serious personal injury.

FUNCTIONAL DESCRIPTION

⚠ CAUTION:

- Always be sure that the tool is switched off and unplugged before adjusting or checking function on the tool.

Adjusting depth of cut (Fig. 1)

To adjust the depth of cut, turn the knob on the front of the tool.

Switch action (Fig. 2)

⚠ CAUTION:

- Before plugging in the tool, always check to see that the switch trigger actuates properly and returns to the "OFF" position when released.

To start the tool, simply pull the switch trigger. Release the switch trigger to stop.

For continuous operation, pull the switch trigger and then push in the lock button, and then release the switch trigger.

To stop the tool from the locked position, pull the switch trigger fully, then release it.

ASSEMBLY

⚠ CAUTION:

- Always be sure that the tool is switched off and unplugged before carrying out any work on the tool.

Removing or installing planer blades (Fig. 3, Fig. 4 & Fig. 5)

⚠ CAUTION:

- Tighten the blade installation bolts carefully when attaching the blades to the tool. A loose installation bolt can be dangerous. Always check to see they are tightened securely.
- Handle the blades very carefully. Use gloves or rags to protect your fingers or hands when removing or installing the blades.
- Use only the Makita wrench provided to remove or install the blades. Failure to do so may result in overtightening or insufficient tightening of the installation bolts. This could cause an injury.

To remove the blades on the drum, unscrew the four installation bolts with the socket wrench. The drum plate comes off together with the blades.

To install the blades, first clean out all chips or foreign matter adhering to the drum or blades. Use blades of the same dimensions and weight, or drum oscillation/vibration will result, causing poor planing action and, eventually, tool breakdown.

Place the blade on the gauge base so that the blade edge is perfectly flush with the inside edge of the gauge plate. Place the adjusting plate on the blade, then simply press in the heel of the adjusting plate flush with the back side of the gauge base and tighten two screws on the adjusting plate. Now slip the heel of the adjusting plate into the drum groove, then fit the drum cover on it. Tighten the four installation bolts evenly and alternately with the socket wrench.

For the correct planer blade setting

Your planing surface will end up rough and uneven, unless the blade is set properly and securely. The blade must be mounted so that the cutting edge is absolutely level, that is, parallel to the surface of the rear base. Below are some examples of proper and improper settings.

- (A) Front base (Movable shoe)
- (B) Rear base (Stationary shoe)

Correct setting

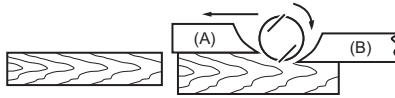

Although this side view cannot show it, the edges of the blades run perfectly parallel to the rear base surface.

Nicks in surface

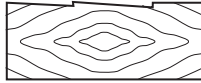

Cause: One or both blades fails to have edge parallel to rear base line.

Gouging at start

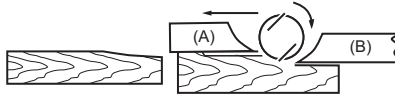

Cause: One or both blade edges fails to protrude enough in relation to rear base line.

Gouging at end

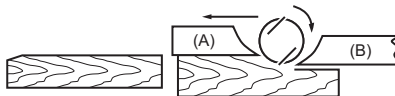

Cause: One or both blade edges protrudes too far in relation to rear base line.

EN0004-1

Use of nozzle assembly

Use of the special nozzle assembly will minimize chip scatter, making for a work area. (Fig. 6)
The nozzle assembly may be attached after the chip cover on the tool body is removed. Use the chip cover screws to fasten it in place. (Fig. 7)

OPERATION

⚠ CAUTION:

- Hold the tool firmly with one hand on the knob and the other hand on the switch handle when performing the tool.

Planing operation (Fig. 8)

First, rest the tool front base flat upon the workpiece surface without the blades making any contact. Switch on and wait until the blades attain full speed. Then move the tool gently forward. Apply pressure on the front of tool at the start of planing, and at the back at the end of planing. Planing will be easier if you incline the workpiece in stationary fashion, so that you can plane somewhat downhill.

The speed and depth of cut determine the kind of finish. The power planer keeps cutting at a speed that will not result in jamming by chips. For rough cutting, the depth of cut can be increased, while for a good finish you should reduce the depth of cut and advance the tool more slowly.

MAINTENANCE

⚠ CAUTION:

- Always be sure that the tool is switched off and unplugged before attempting to perform inspection or maintenance.

- Never use gasoline, benzene, thinner, alcohol or the like. Discoloration, deformation or cracks may result.

Sharpening the planer blades

Always keep your blades sharp for the best performance possible. Use the sharpening holder to remove nicks and produce a fine edge. (Fig. 9)

First, loosen the two wing nuts on the holder and insert the blades (A) and (B), so that they contact the sides (C) and (D). Then tighten the wing nuts. (Fig. 10)

Immerse the dressing stone in water for 2 or 3 minutes before sharpening. Hold the holder so that the both blades contact the dressing stone for simultaneous sharpening at the same angle. (Fig. 11)

Replacing carbon brushes

Remove and check the carbon brushes regularly. Replace when they wear down to the limit mark. Keep the carbon brushes clean and free to slip in the holders. Both carbon brushes should be replaced at the same time. Use only identical carbon brushes. (Fig. 12)

Use a screwdriver to remove the chip cover. (Fig. 13)
Use a screwdriver to remove the brush holder caps. Take out the worn carbon brushes, insert the new ones and secure the brush holder caps. (Fig. 14)

To maintain product SAFETY and RELIABILITY, repairs, any other maintenance or adjustment should be performed by Makita Authorized Service Centers, always using Makita replacement parts.

BAHASA INDONESIA

Penjelasan tampilan keseluruhan

- | | | |
|------------------------------|------------------------------------|-------------------------|
| 1. Knop | 11. Sekrup | 21. Pemegang mata pisau |
| 2. Tombol kunci | 12. Tumiit | 22. Mur kupu-kupu |
| 3. Saklar pemicu | 13. Sisi belakang dudukan pengukur | 23. Mata pisau (A) |
| 4. Baut | 14. Pelat pengukur | 24. Mata pisau (B) |
| 5. Teromol | 15. Dudukan pengukur | 25. Sisi (D) |
| 6. Mata pisau serut | 16. Rakitan nosel | 26. Sisi (C) |
| 7. Pelat teromol | 17. Tutup belakang | 27. Tanda batas |
| 8. Pelat penyetel | 18. Tutup serpihan kayu | 28. Obeng |
| 9. Tepi dalam pelat pengukur | 19. Awal | 29. Tutup tempat sikat |
| 10. Tepi mata pisau | 20. Akhir | |

SPESIFIKASI

Model	1804N	1805N
Lebar penyerutan	136 mm	155 mm
Kedalaman penyerutan	3 mm	2 mm
Kecepatan tanpa beban (min^{-1})	16.000	15.000
Panjang keseluruhan	445 mm	
Berat bersih	7,8 kg	7,9 kg

- Karena kesinambungan program penelitian dan pengembangan kami, spesifikasi yang disebutkan di sini dapat berubah tanpa pemberitahuan.
- Spesifikasi dapat berbeda dari satu negara ke negara lainnya.

Simbol

Berikut ini adalah simbol-simbol yang digunakan pada peralatan ini. Pastikan Anda mengerti makna masing-masing simbol sebelum menggunakan alat.



.... Baca petunjuk penggunaan.

Penggunaan

Mesin ini digunakan untuk menyerut kayu.

Pasokan daya

Mesin harus terhubung dengan pasokan daya listrik yang bervoltase sama dengan yang tertera pada pelat nama, dan hanya dapat dijalankan dengan listrik AC fase tunggal. Mesin ini harus terarde (dibumikan) ketika digunakan untuk melindungi operator dari sengatan listrik. Gunakan hanya kabel ekstensi tiga-kawat yang mempunyai steker tipe pengardean tiga-kaki dan stop kontak tiga-kutub yang bisa dimasuki steker mesin.

Peringatan Keselamatan Umum Mesin Listrik

⚠ PERINGATAN! Bacalah semua peringatan keselamatan dan semua petunjuk. Kelalaian mematuhi peringatan dan petunjuk dapat menyebabkan sengatan listrik, kebakaran dan/atau cedera serius.

END224-1

Simpanlah semua peringatan dan petunjuk untuk acuan di masa depan.

Istilah “mesin listrik” dalam semua peringatan mengacu pada mesin listrik yang dijalankan dengan sumber listrik jala-jala (berkabel) atau baterai (tanpa kabel).

Keselamatan tempat kerja

1. **Jaga tempat kerja selalu bersih dan berpenerangan cukup.** Tempat kerja yang berantakan dan gelap mengundang kecelakaan.
2. **Jangan gunakan mesin listrik dalam lingkungan yang mudah meledak, misalnya jika ada cairan, gas, atau debu yang mudah menyala.** Mesin listrik menimbulkan bunga api yang dapat menyalaakan debu atau uap tersebut.
3. **Jauhkan anak-anak dan orang lain saat menggunakan mesin listrik.** Bila perhatian terpecah, anda dapat kehilangan kendali.

Keamanan kelistrikan

4. **Steker mesin listrik harus cocok dengan stopkontak. Jangan sekali-kali mengubah steker dengan cara apa pun. Jangan menggunakan steker adaptor dengan mesin listrik berarde (dibumikan).** Steker yang tidak diubah dan stopkontak yang cocok akan mengurangi risiko sengatan listrik.
5. **Hindari sentuhan tubuh dengan permukaan berarde atau yang dibumikan seperti pipa, radiator, kompor, dan kulkas.** Risiko sengatan listrik bertambah jika tubuh Anda terbumikan atau terarde.

ENF001-1

ENF001-1

GEA005-3

6. **Jangan membiarkan mesin listrik kehuasan atau kebasahan.** Air yang masuk ke dalam mesin listrik akan meningkatkan risiko sengatan listrik.
7. **Jangan menyalahgunakan kabel. Jangan sekali-kali menggunakan kabel untuk membawa, menarik, atau mencabut mesin listrik dari stopkontak. Jauhkan kabel dari panas, minyak, tepian tajam, atau bagian yang bergerak.** Kabel yang rusak atau kusut memperbesar risiko sengatan listrik.
8. **Bila menggunakan mesin listrik di luar ruangan, gunakan kabel ekstensi yang sesuai untuk penggunaan di luar ruangan.** Penggunaan kabel yang sesuai untuk penggunaan luar ruangan mengurangi risiko sengatan listrik.
9. **Jika mengoperasikan mesin listrik di lokasi lembap tidak terhindarkan, gunakan pasokan daya yang dilindungi peranti imbasan arus (residual current device - RCD).** Penggunaan RCD mengurangi risiko sengatan listrik.
10. **Penggunaan pasokan daya melalui RCD dengan kapasitas arus sisa 30 mA atau kurang selalu dianjurkan.**

Keselamatan diri

11. **Jaga kewaspadaan, perhatikan pekerjaan Anda dan gunakan akal sehat bila menggunakan mesin listrik. Jangan menggunakan mesin listrik saat Anda lelah atau di bawah pengaruh obat bius, alkohol, atau obat.** Sekejap saja lalai saat menggunakan mesin listrik dapat menyebabkan cedera diri yang serius.
12. **Gunakan alat pelindung diri. Selalu gunakan pelindung mata.** Peralatan pelindung seperti masker debu, sepatu pengaman anti-selip, helm pengaman, atau pelindung telinga yang digunakan untuk kondisi yang sesuai akan mengurangi risiko cedera diri.
13. **Cegah penyalan yang tidak disengaja. Pastikan bahwa sakelar berada dalam posisi mati (off) sebelum menghubungkan mesin ke sumber daya dan/atau baterai, mengangkat atau membawanya.** Membawa mesin listrik dengan jari Anda pada sakelarnya atau mengalirkan listrik pada mesin listrik yang sakelarnya hidup (on) akan mengundang kecelakaan.
14. **Lepaskan kunci-kunci penyetel sebelum menghidupkan mesin listrik.** Kunci-kunci yang masih terpasang pada bagian mesin listrik yang berputar dapat menyebabkan cedera.
15. **Jangan meraih terlalu jauh. Jagalah pijakan dan keseimbangan sepanjang waktu.** Hal ini memungkinkan kendali yang lebih baik atas mesin listrik dalam situasi yang tidak diharapkan.
16. **Kenakan pakaian dengan baik. Jangan memakai pakaian yang kedodoran atau perhiasan. Jaga jarak antara rambut, pakaian, dan sarung tangan Anda dengan bagian mesin yang bergerak.** Pakaian kedodoran, perhiasan, atau rambut panjang dapat tersangkut pada bagian yang bergerak.
17. **Jika tersedia fasilitas untuk menghisap dan mengumpulkan debu, pastikan fasilitas tersebut terhubung listrik dan digunakan dengan baik.** Penggunaan pembersih debu dapat mengurangi bahaya yang terkait dengan debu.

Penggunaan dan pemeliharaan mesin listrik

18. **Jangan memaksa mesin listrik. Gunakan mesin listrik yang tepat untuk keperluan Anda.** Mesin listrik yang tepat akan menuntaskan pekerjaan dengan lebih baik dan aman pada kecepatan sesuai rancangannya.
19. **Jangan gunakan mesin listrik jika sakelar tidak dapat menyalakan dan mematikannya.** Mesin listrik yang tidak dapat dikendalikan dengan sakelarnya adalah berbahaya dan harus diperbaiki.
20. **Cabut steker dari sumber listrik dan/atau baterai dari mesin listrik sebelum melakukan penyetelan, penggantian aksesoris, atau menyimpan mesin listrik.** Langkah keselamatan preventif tersebut mengurangi risiko hidupnya mesin secara tak sengaja.
21. **Simpan mesin listrik jauh dari jangkauan anak-anak dan jangan biarkan orang yang tidak paham mengenai mesin listrik tersebut atau petunjuk ini menggunakan mesin listrik.** Mesin listrik sangat berbahaya di tangan pengguna yang tak terlatih.
22. **Rawatlah mesin listrik. Periksa apakah ada bagian bergerak yang tidak lurus atau macet, bagian yang pecah dan kondisi lain yang dapat mempengaruhi penggunaan mesin listrik. Jika rusak, perbaiki dahulu mesin listrik sebelum digunakan.** Banyak kecelakaan disebabkan oleh kurangnya pemeliharaan mesin listrik.
23. **Jaga agar mesin pemotong tetap tajam dan bersih.** Mesin pemotong yang terawat baik dengan mata pemotong yang tajam tidak mudah macet dan lebih mudah dikendalikan.
24. **Gunakan mesin listrik, aksesoris, dan mata mesin, dll. sesuai dengan petunjuk ini, dengan memperhitungkan kondisi kerja dan jenis pekerjaan yang dilakukan.** Penggunaan mesin listrik untuk penggunaan yang lain dari peruntukan dapat menimbulkan situasi berbahaya.

Servis

25. **Berikan mesin listrik untuk diperbaiki hanya kepada oleh teknisi yang berkualifikasi dengan menggunakan hanya suku cadang pengganti yang serupa.** Hal ini akan menjamin terjaganya keamanan mesin listrik.
26. **Patuhi petunjuk pelumasan dan penggantian aksesoris.**
27. **Jagalah agar gagang kering, bersih, dan bebas dari minyak dan gemuk.**

GEB010-5

PERINGATAN KESELAMATAN MESIN SERUT

1. **Tunggu sampai pemotong berhenti sebelum menyetel mesin.** Pemotong yang berputar dapat bersentuhan dengan permukaan, yang bisa menyebabkan kehilangan kendali dan cedera serius.
2. **Pegang mesin listrik hanya pada permukaan genggam yang terisolasi, karena pemotong mungkin bersentuhan dengan kawat tersembunyi.** Memotong kawat "hidup" dapat menyebabkan bagian logam pada mesin teraliri arus listrik dan menyengat punggung.

3. **Gunakan klem atau cara praktis lainnya untuk mengikat dan menahan benda kerja pada posisi yang stabil.** Menahan benda kerja dengan tangan Anda atau berada pada posisi berlawanan dengan badan membuat benda kerja tidak stabil dan dapat menyebabkan kehilangan kendali.
4. **Lap, kain, kabel, tali dan sejenisnya jangan pernah dibiarkan berada di sekitar tempat kerja.**
5. **Hindari memotong paku. Periksa dan buang semua paku dari benda kerja sebelum pengoperasian.**
6. **Gunakan hanya mata pisau yang tajam. Tangani mata pisau dengan sangat hati-hati.**
7. **Pastikan bahwa baut-baut pengikat mata pisau benar-benar terpasang dengan kuat sebelum pengoperasian.**
8. **Pegang mesin kuat-kuat dengan kedua tangan.**
9. **Jauhkan tangan dari bagian yang berputar.**
10. **Sebelum menggunakan mesin pada benda kerja yang sebenarnya, jalankan mesin sebentar. Perhatikan akan adanya getaran atau goyangan yang dapat menunjukkan lemahnya pemasangan atau mata pisau yang kurang seimbang.**
11. **Pastikan bahwa mata pisau tidak menyentuh benda kerja sebelum saklar dinyalakan.**
12. **Tunggu sampai mata pisau mencapai kecepatan penuh sebelum memotong.**
13. **Selalu matikan dan tunggu sampai mata pisau benar-benar berhenti sebelum melakukan penyetulan apapun.**
14. **Jangan pernah menempelkan jari Anda pada saluran pembuangan serpihan kayu. Saluran pembuangan bisa macet ketika memotong kayu basah. Bersihkan serpihan-serpihan kayu dengan menggunakan stik.**
15. **Jangan tinggalkan mesin dalam keadaan hidup. Jalankan mesin hanya ketika digenggam tangan.**
16. **Selalu ganti kedua mata pisau atau tutup-tutup pada teromol, jika tidak, ketidakseimbangan yang terjadi akan menyebabkan getaran dan memperpendek usia pakai mesin.**
17. **Gunakan hanya mata pisau Makita yang ditentukan dalam petunjuk ini.**
18. **Selalu gunakan masker debu/alat pernafasan yang tepat sesuai bahan dan pekerjaan yang sedang Anda kerjakan.**

SIMPAN PETUNJUK INI.

⚠ PERINGATAN:

JANGAN biarkan kenyamanan atau terbiasanya Anda dengan produk (karena penggunaan berulang) menggantikan kepatuhan yang ketat terhadap aturan keselamatan untuk produk yang terkait. **PENYALAHGUNAAN** atau kelalaian mematuhi kaidah keselamatan yang tertera dalam petunjuk ini dapat menyebabkan cedera badan serius.

DESKRIPSI FUNGSI

⚠ PERHATIAN:

- Selalu pastikan bahwa mesin dalam keadaan mati dan steker tercabut sebelum menyetal atau memeriksa kerja mesin.

Menyetel kedalaman pemotongan (Gb. 1)

Untuk menyetel kedalaman pemotongan, putar knop di depan mesin.

Kerja saklar (Gb. 2)

⚠ PERHATIAN:

- Sebelum memasukkan steker, selalu periksa apakah picu saklar berfungsi dengan baik dan kembali ke posisi "OFF" saat dilepas.

Untuk menjalankan mesin, cukup tarik picu saklarnya. Lepaskan picu saklar untuk berhenti.

Untuk penggunaan terus-menerus, tarik picu saklar lalu tekan tombol kunci, dan kemudian lepas picu saklar.

Untuk membebaskan posisi terkunci, tarik picu saklar sampai penuh, lalu lepaskan.

PERAKITAN

⚠ PERHATIAN:

- Selalu pastikan bahwa mesin dalam keadaan mati dan steker tercabut sebelum melakukan pekerjaan apapun pada mesin.

Melepas atau memasang mata pisau serut (Gb. 3, Gb. 4 & Gb. 5)

⚠ PERHATIAN:

- Kencangkan baut-baut pengikat mata pisau dengan seksama ketika memasang mata pisau pada mesin. Baut pengikat yang kendur bisa berbahaya. Selalu periksa apakah baut-baut tersebut terpasang dengan kuat.
- Tangani mata pisau dengan sangat hati-hati. Gunakan sarung tangan atau lap untuk melindungi jari-jari atau tangan Anda ketika melepas dan memasang mata mesin.
- Gunakan hanya kunci pas Makita yang tersedia ketika melepas atau memasang mata pisau. Kelalaian dalam melakukannya dapat mengakibatkan terlalu kencang atau kurang kencangnya baut-baut pengikat. Hal ini bisa menyebabkan cedera.

Untuk melepas mata mesin pada teromol, lepas empat baut pemasangan dengan menggunakan kunci sok. Pelat teromol akan terlepas bersama mata pisanya.

Untuk memasang mata pisau, pertama-tama bersihkan semua serpihan kayu atau benda asing yang menempel pada teromol atau mata pisau. Gunakan mata pisau dengan dimensi dan berat yang sama, jika tidak, akan terjadi goyangan/getaran pada teromol yang menyebabkan kerja penyerutan kurang baik dan akhirnya mesin rusak.

Posisikan mata pisau pada kedudukan pengukur sehingga tepi mata pisau berada tepat pada tepi dalam pelat pengukur. Posisikan pelat penyetal pada mata mesin, kemudian cukup dorong tumit pelat penyetal ke dalam sehingga tepat berada pada sisi belakang kedudukan pengukur lalu kencangkan dua sekrup pada pelat penyetal. Sekarang geser tumit pelat penyetal ke dalam alur teromol, kemudian pasang tutup teromol.

Kencangkan empat pemasangan secara merata dan bergantian dengan menggunakan kunci sok.

Untuk penyyetelan mata pisau serut yang tepat

Permukaan hasil penyerutan Anda akan menjadi kasar dan tidak rata, kecuali jika mata pisau terpasang dengan baik dan kuat. Mata pisau harus diarahkan sedemikian

- (A) Dudukan depan (Sepatu bebas)
- (B) Dudukan belakang (Sepatu stasioner)

Penyetelan yang tepat

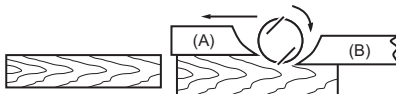

Meskipun tampak samping ini tidak bisa memperlihatkan hal tersebut, tepi mata pisau bergerak dengan sempurna sejajar terhadap permukaan dudukan belakang.

Takik-takik pada permukaan



Penyebab: Tepi salah satu atau kedua mata pisau tidak sejajar terhadap garis acuan.

Tercungkil di awal

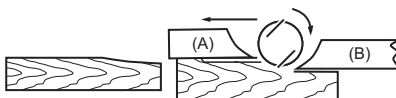

Penyebab: Tepi salah satu atau kedua mata mesin tidak cukup menonjol mengenai garis acuan belakang.

Tercungkil di akhir

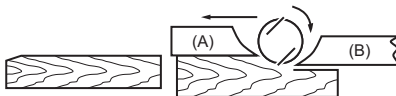

Penyebab: Tepi salah satu atau kedua mata mesin terlalu menonjol mengenai garis acuan belakang.

EN0004-1

Penggunaan rakitan nosel

Penggunaan rakitan nosel khusus akan meminimalkan beban serpihan kayu, menjadikan tempat kerja menjadi lebih bersih. (Gb. 6)

Rakitan nosel bisa dipasang setelah tutup serpihan kayu pada badan mesin dilepas. Gunakan skrup tutup serpihan kayu untuk memperkuat posisinya. (Gb. 7)

PENGUNAAN

⚠ PERHATIAN:

- Pegang mesin kuat-kuat dengan satu tangan pada tombol sementara tangan yang lain pada pegangan saklar ketika menjalankan mesin.

Pekerjaan penyerutan (Gb. 8)

Pertama-tama, posisikan dudukan depan mesin mendarat di atas benda kerja dengan kondisi mata pisau tidak menyentuh apapun. Nyalakan dan tunggu sampai mata pisau mencapai kecepatan penuh. Kemudian gerakkan mesin arah maju dengan hati-hati. Beri tekanan pada bagian depan mesin saat awal penyerutan, dan di bagian belakang saat akhir penyerutan. Penyerutan akan lebih mudah jika Anda menjungkitkan sedikit benda kerja dalam posisi yang mantap, sehingga Anda bisa menyerut agak sedikit menurun.

Kecepatan dan kedalaman pemotongan akan menentukan jenis hasil akhirnya. Mesin serut listrik menjaga agar pemotongan tetap pada kecepatan yang tidak akan menyebabkan macet akibat adanya serpihan-serpihan kayu. Untuk pemotongan kasar, kedalaman

rupa sehingga tepi pemotongan menjadi benar-benar rata, yaitu sejajar terhadap permukaan landasan belakang.

Di bawah ini beberapa contoh setelan yang tepat dan tidak tepat.

pemotongan bisa ditingkatkan, sementara untuk hasil yang halus Anda harus mengurangi kedalaman pemotongan serta menggerakkan mesin secara lebih lambat.

PERAWATAN

⚠ PERHATIAN:

- Selalu pastikan bahwa mesin dimatikan dan steker dicabut sebelum melakukan pemeriksaan atau perawatan.
- Jangan sekali-kali menggunakan bensin, tiner, alkohol, atau bahan sejenisnya. Penggunaan bahan demikian dapat menyebabkan perubahan warna, perubahan bentuk atau timbulnya retakan.

Mengasah mata pisau serut

Selalu jaga agar mata pisau Anda tetap tajam untuk mendapatkan kinerja terbaik yang bisa didapat. Gunakan pemegang mata pisau untuk membuang takik-takik dan menghasilkan tepi yang halus. (Gb. 9)

Pertama-tama, kendurkan kedua mur kupu-kupu pada pemegang dan masukkan mata pisau (A) dan (B), sehingga mengenai sisi (C) dan (D). Kemudian kencangkan mur kupu-kupu. (Gb. 10)

Celup batu asahan ke dalam air selama 2 atau 3 menit sebelum mengasah. Pegang pemegang mata pisau sehingga mata pisau mengenai batu asahan untuk pengasahan merata dengan sudut yang sama. (Gb. 11)

Mengganti sikat karbon

Lepas dan periksa sikat karbon secara teratur. Lepas ketika aus sampai tanda batas. Jaga agar sikat karbon tetap bersih dan tidak bergeser dari tempatnya. Kedua sikat karbon harus diganti pada waktu yang sama. Hanya gunakan sikat karbon yang sama. **(Gb. 12)**

Gunakan obeng untuk melepas tutup serpihan kayu.

(Gb. 13)

Gunakan obeng untuk melepas tutup tempat sikat. Tarik keluar sikat karbon yang aus, masukkan yang baru dan pasang tutup tempat sikat. **(Gb. 14)**

Untuk menjaga KEAMANAN dan KEANDALAN mesin, perbaikan, perawatan atau penyetelan lain harus dilakukan oleh Pusat Layanan Resmi Makita dan selalu gunakan suku cadang pengganti buatan Makita.

TIẾNG VIỆT

Giải thích về hình vẽ tổng thể

- | | | |
|---------------------------|-----------------------|-------------------|
| 1. Núm | 11. Vít | 21. Giá mài |
| 2. Nút khóa | 12. Gáy | 22. Ốc tai vặn |
| 3. Cần khởi động công tắc | 13. Mặt sau của đế cũ | 23. Lưỡi (A) |
| 4. Bu-lông | 14. Tấm cũ | 24. Lưỡi (B) |
| 5. Tạng trống | 15. Đế cũ | 25. Mặt (D) |
| 6. Lưỡi bào | 16. Bộ phận vôi xá | 26. Mặt (C) |
| 7. Tấm trống | 17. Nắp sau | 27. Vạch giới hạn |
| 8. Tấm điều chỉnh | 18. Nắp chắn vụn bào | 28. Tuốc-nơ-vít |
| 9. Mép trong tấm cũ | 19. Bất đầu | 29. Nắp giữ chỗ |
| 10. Mép lưỡi | 20. Kết thúc | |

THÔNG SỐ KỸ THUẬT

Kiểu	1804N	1805N
Chiều rộng dự kiến	136 mm	155 mm
Chiều sâu dự kiến	3 mm	2 mm
Tốc độ không tải (phút ⁻¹)	16.000	15.000
Chiều dài tổng thể	445 mm	
Khối lượng tịnh	7,8 kg	7,9 kg

- Do chương trình nghiên cứu và phát triển liên tục của chúng tôi nên các thông số kỹ thuật trong đây có thể thay đổi mà không cần thông báo trước.
- Các thông số kỹ thuật có thể thay đổi tùy theo từng quốc gia.

Ký hiệu

Phần dưới đây cho biết các ký hiệu được dùng cho thiết bị. Đảm bảo rằng bạn hiểu rõ ý nghĩa của các ký hiệu này trước khi sử dụng.



.... Đọc tài liệu hướng dẫn.

END224-1

Lưu giữ tất cả cảnh báo và hướng dẫn để tham khảo sau này.

Thuật ngữ “dụng cụ máy” trong các cảnh báo đề cập đến dụng cụ máy (có dây) được vận hành bằng nguồn điện chính hoặc dụng cụ máy (không dây) được vận hành bằng pin của bạn.

An toàn tại nơi làm việc

- Giữ nơi làm việc sạch sẽ và có đủ ánh sáng.** Nơi làm việc bừa bộn hoặc tối thường dễ gây ra tai nạn.
- Không vận hành dụng cụ máy trong môi trường cháy nổ, ví dụ như môi trường có sự hiện diện của các chất lỏng, khí hoặc bụi dễ cháy.** Các dụng cụ máy tạo tia lửa điện có thể làm bụi hoặc khí bốc cháy.
- Giữ trẻ em và người ngoài tránh xa nơi làm việc khi đang vận hành dụng cụ máy.** Sự xao lãng có thể khiến bạn mất khả năng kiểm soát.

An toàn về điện

- Phích cắm của dụng cụ máy phải khớp với ổ cắm.** Không bao giờ được sửa đổi phích cắm theo bất kỳ cách nào. Không sử dụng bất kỳ phích chuyên đổi nào với các dụng cụ máy được nối đất (tiếp đất). Các phích cắm còn nguyên vẹn và ổ cắm phù hợp sẽ giảm nguy cơ điện giật.
- Tránh để cơ thể tiếp xúc với các bề mặt nối đất hoặc tiếp đất như đường ống, bộ tản nhiệt, bếp ga và tủ lạnh.** Nguy cơ bị điện giật sẽ tăng lên nếu cơ thể bạn được nối đất hoặc tiếp đất.

Mục đích sử dụng

Dụng cụ này được dùng để bào gỗ.

ENE001-1

Nguồn cấp điện

Dụng cụ này chỉ được nối với nguồn cấp điện có điện áp giống như đã chỉ ra trên biển tên và chỉ có thể được vận hành trên nguồn điện AC đơn pha. Dụng cụ này cần phải được nối đất trong lúc sử dụng để đảm bảo người vận hành không bị điện giật. Chỉ sử dụng các dây điện nối dài loại ba lõi với các phích cắm loại ba chấu có tiếp đất và các ổ cắm điện ba chấu dùng cho phích cắm của dụng cụ.

ENF001-1

GEA005-3

Cảnh báo An toàn Chung dành cho Dụng cụ Máy

⚠ CẢNH BÁO! Đọc tất cả các cảnh báo an toàn và hướng dẫn. Việc không tuân theo các cảnh báo và hướng dẫn có thể dẫn đến điện giật, hỏa hoạn và/hoặc thương tích nghiêm trọng.

6. **Không để dụng cụ máy tiếp xúc với mưa hoặc trong điều kiện ẩm ướt.** Nước lọt vào dụng cụ máy sẽ làm tăng nguy cơ điện giật.
7. **Không sử dụng dây cầm điện sai mục đích. Không bao giờ sử dụng dây để mang, kéo hoặc tháo phích cắm dụng cụ máy. Giữ dây tránh xa nguồn nhiệt, dầu, các mép sắc hoặc các bộ phận chuyển động.** Dây bị hỏng hoặc bị rối sẽ làm tăng nguy cơ điện giật.
8. **Khi vận hành dụng cụ máy ngoài trời, hãy sử dụng dây kéo dài phù hợp cho việc sử dụng ngoài trời.** Việc dùng dây phù hợp cho việc sử dụng ngoài trời sẽ giảm nguy cơ điện giật.
9. **Nếu bắt buộc phải vận hành dụng cụ máy ở nơi ẩm ướt, hãy sử dụng nguồn cấp điện được bảo vệ bằng thiết bị ngắt dòng điện rò (RCD).** Việc sử dụng RCD sẽ giảm nguy cơ điện giật.
10. **Chúng tôi luôn khuyên bạn sử dụng nguồn cấp điện qua thiết bị RCD có thể ngắt dòng điện rò định mức 30 mA hoặc thấp hơn.**

An toàn cá nhân

11. **Luôn tỉnh táo, quan sát những việc bạn đang làm và sử dụng những phán đoán theo kinh nghiệm khi vận hành dụng cụ máy. Không sử dụng dụng cụ máy khi bạn đang mệt mỏi hoặc chịu ảnh hưởng của ma túy, rượu hay thuốc.** Chỉ một khoảnh khắc không tập trung khi đang vận hành dụng cụ máy cũng có thể dẫn đến thương tích cá nhân nghiêm trọng.
12. **Sử dụng thiết bị bảo hộ cá nhân. Luôn đeo thiết bị bảo vệ mắt.** Các thiết bị bảo hộ như mặt nạ chống bụi, giày an toàn chống trượt, mũ bảo hộ hay thiết bị bảo vệ thính giác được sử dụng trong các điều kiện thích hợp sẽ giúp giảm thương tích cá nhân.
13. **Tránh vô tình khởi động dụng cụ máy. Đám bảo công tắc ở vị trí off (tắt) trước khi nối nguồn điện và/hoặc bộ pin, cầm hoặc mang dụng cụ máy.** Việc mang dụng cụ máy khi đang đặt ngón tay ở vị trí công tắc hoặc cấp điện cho dụng cụ máy đang bật thường dễ gây ra tai nạn.
14. **Tháo mọi khóa hoặc chia vận điều chỉnh trước khi bật dụng cụ máy.** Việc chia vận hoặc khóa vẫn còn gắn vào bộ phận quay của dụng cụ máy có thể dẫn đến thương tích cá nhân.
15. **Không với quá cao. Luôn giữ thăng bằng tốt và có chỗ để chân phù hợp.** Điều này cho phép điều khiển dụng cụ máy tốt hơn trong những tình huống bất ngờ.
16. **Ăn mặc phù hợp. Không mặc quần áo rộng hay đeo đồ trang sức. Giữ tóc, quần áo và găng tay tránh xa các bộ phận chuyển động.** Quần áo rộng, đồ trang sức hay tóc dài có thể mắc vào các bộ phận chuyển động.
17. **Nếu các thiết bị được cung cấp để kết nối các thiết bị thu gom và hút bụi, hãy đảm bảo chúng được kết nối và sử dụng hợp lý.** Việc sử dụng thiết bị thu gom bụi có thể làm giảm những mối nguy hiểm liên quan đến bụi.

18. **Không dùng lực đối với dụng cụ máy. Sử dụng đúng dụng cụ máy cho công việc của bạn.** Sử dụng đúng dụng cụ máy sẽ giúp thực hiện công việc tốt hơn và an toàn hơn theo giá trị định mức được thiết kế của dụng cụ máy đó.
19. **Không sử dụng dụng cụ máy nếu công tắc không bật và tắt được dụng cụ máy đó.** Mọi dụng cụ máy không thể điều khiển được bằng công tắc đều rất nguy hiểm và phải được sửa chữa.
20. **Rút phích cắm ra khỏi nguồn điện và/hoặc ngắt kết nối bộ pin khỏi dụng cụ máy trước khi thực hiện bất kỳ công việc điều chỉnh, thay đổi phụ tùng hay cất giữ dụng cụ máy nào.** Những biện pháp an toàn phòng ngừa này sẽ giảm nguy cơ vô tình khởi động dụng cụ máy.
21. **Cất giữ các dụng cụ máy không sử dụng ngoài tầm với của trẻ em và không cho bất kỳ người nào không có hiểu biết về dụng cụ máy hoặc các hướng dẫn này vận hành dụng cụ máy.** Dụng cụ máy sẽ rất nguy hiểm nếu được sử dụng bởi những người dùng chưa qua đào tạo.
22. **Bảo quản dụng cụ máy. Kiểm tra tình trạng lệch trục hoặc bó kẹt của các bộ phận chuyển động, hiện tượng nứt vỡ của các bộ phận và mọi tình trạng khác mà có thể ảnh hưởng đến hoạt động của dụng cụ máy. Nếu có hỏng hóc, hãy sửa chữa dụng cụ máy trước khi sử dụng.** Nhiều tai nạn xảy ra là do không bảo quản tốt dụng cụ máy.
23. **Luôn giữ cho dụng cụ cất được sắc bén và sạch sẽ.** Những dụng cụ cất được bảo quản tốt có mép cắt sắc sẽ ít bị kẹt hơn và dễ điều khiển hơn.
24. **Sử dụng dụng cụ máy, phụ tùng và đầu dụng cụ cất, v.v... theo các hướng dẫn này, có tính đến điều kiện làm việc và công việc được thực hiện.** Việc sử dụng dụng cụ máy cho các công việc khác với công việc dự định có thể gây nguy hiểm.

Bảo dưỡng

25. **Đề nhân viên sửa chữa đủ trình độ bảo dưỡng dụng cụ máy của bạn và chỉ sử dụng các bộ phận thay thế đồng nhất.** Việc này sẽ đảm bảo duy trì được độ an toàn của dụng cụ máy.
26. **Tuân theo hướng dẫn dành cho việc bôi trơn và thay phụ tùng.**
27. **Giữ tay cầm khô, sạch, không dính dầu và mỡ.**

GEB010-5

CẢNH BÁO AN TOÀN VỀ MÁY BẢO

1. **Chờ cho đến khi lưỡi cắt ngừng hoạt động trước khi đặt dụng cụ xuống.** Lưỡi cắt đang xoay lộ ra có thể va vào bề mặt dẫn đến khả năng không điều khiển được và gây thương tích nghiêm trọng.
2. **Giữ dụng cụ máy chỉ bằng các bề mặt kẹp cách điện, vì lưỡi cắt có thể tiếp xúc với dây điện của chính nó.** Việc cắt một dây dẫn "có điện" có thể khiến các bộ phận kim loại bị hở của dụng cụ máy "có điện" và làm cho người vận hành bị điện giật.

3. **Sử dụng các chốt kẹp hoặc những cách thực tế khác để giữ chặt và đỡ lấy vật gia công trên phần nền vững chắc.** Nắm giữ vật gia công bằng tay hoặc để tựa lên người của bạn sẽ làm máy không ổn định và có thể dẫn tới mất kiểm soát.
4. **Giê, vùi, dây dẩn, dây và các thứ tương tự không bao giờ được để xung quanh khu vực làm việc.**
5. **Tránh cắt phải đỉnh. Kiểm tra và gỡ bỏ tất cả các đỉnh khỏi vật gia công trước khi vận hành.**
6. **Chỉ sử dụng các lưới bảo sắc. Cầm giữ các lưới bảo thật cẩn thận.**
7. **Đảm bảo các bu-lông lắp đặt lưới phải được vặn chặt trước khi vận hành.**
8. **Cầm chắc dụng cụ bằng cả hai tay.**
9. **Giữ tay tránh xa các bộ phận quay.**
10. **Trước khi dùng công cụ này trên một vật gia công thực tế, cần để thiết bị chạy một chút. Theo dõi sự rung động hoặc đu đưa qua lại có thể cho thấy việc lắp đặt không đạt yêu cầu hoặc lưới được cân bằng kém.**
11. **Phải đảm bảo rằng lưới bảo không tiếp xúc với vật gia công trước khi bật công tắc lên.**
12. **Chờ đến khi nào lưới bảo đạt được tốc độ tối đa trước khi cắt.**
13. **Luôn tắt công tắc và chờ cho các lưới bảo ngừng hoàn toàn trước khi điều chỉnh bất cứ thứ gì.**
14. **Không bao giờ chọc ngón tay của bạn vào trong máng chắn vụn bảo. Máng chắn này cũng có thể bị kẹt khi cắt gỗ ẩm mục. Dọn sạch các vụn bảo bằng que.**
15. **Không để mặc dụng cụ hoạt động. Chỉ vận hành dụng cụ khi cầm trên tay.**
16. **Luôn thay đổi cả hai lưới bảo hoặc các nắp trên trống, nếu không việc gây mất cân bằng sẽ tạo ra rung động và làm giảm tuổi thọ dụng cụ.**
17. **Chỉ sử dụng các lưới bảo của Makita được quy định trong sách hướng dẫn này.**
18. **Luôn luôn sử dụng đúng mặt nạ chống bụi/khẩu trang đối với loại vật liệu và ứng dụng bạn đang làm việc.**

LƯU GIỮ CÁC HƯỚNG DẪN NÀY.

⚠ CẢNH BÁO:

KHÔNG được để sự thoải mái hay quen thuộc với sản phẩm (có được do sử dụng nhiều lần) thay thế việc tuân thủ nghiêm ngặt các quy định về an toàn dành cho sản phẩm này. **VIỆC DÙNG SAI** hoặc không tuân theo các quy định về an toàn được nêu trong tài liệu hướng dẫn này có thể dẫn đến thương tích cá nhân nghiêm trọng.

MÔ TẢ CHỨC NĂNG

⚠ CẢNH BÁO:

- Phải luôn đảm bảo rằng dụng cụ đã được tắt điện và ngắt kết nối trước khi chỉnh sửa hoặc kiểm tra chức năng của dụng cụ.

Điều chỉnh chiều sâu cắt (Hình 1)

Để điều chỉnh chiều sâu cắt, hãy xoay núm ở mặt trước dụng cụ.

Hoạt động công tắc (Hình 2)

⚠ CẢNH BÁO:

- Trước khi cắm điện vào dụng cụ, luôn luôn kiểm tra xem cần khởi động công tắc có hoạt động bình thường hay không và trả về vị trí "OFF" (TẮT) khi nhả ra.

Để khởi động dụng cụ, chỉ cần kéo cần khởi động công tắc. Nhả cần khởi động công tắc ra để dừng.

Để vận hành liên tục, hãy kéo cần khởi động công tắc, sau đó nhấn nút khóa và sau đó nhả cần khởi động công tắc ra.

Để dừng dụng cụ từ vị trí đã khóa, hãy kéo cần khởi động công tắc hết mức, sau đó nhả ra.

LẮP RÁP

⚠ CẢNH BÁO:

- Luôn luôn đảm bảo rằng dụng cụ đã được tắt và tháo phích cắm trước khi dùng dụng cụ thực hiện bất cứ công việc nào.

Tháo hoặc lắp các lưới bảo (Hình 3, Hình 4 & Hình 5)

⚠ CẢNH BÁO:

- Vặn chặt các bu-lông lắp đặt lưới bảo thật cẩn thận khi gắn các lưới vào dụng cụ. Bu-lông lắp đặt bị lỏng có thể cực kỳ nguy hiểm. Luôn luôn kiểm tra xem chúng đã được vặn thật chặt chưa.

- Cầm giữ các lưới bảo thật cẩn thận. Dùng găng tay hoặc giẻ để bảo vệ các ngón tay hoặc bàn tay của bạn khi tháo hoặc lắp các lưới bảo.

- Chỉ sử dụng khóa vận của Makita để cầm để tháo hoặc lắp các lưới bảo. Không làm như vậy có thể khiến cho các bu-lông lắp đặt bị vặn quá chặt hoặc vặn không đủ chặt. Điều này có thể gây ra thương tích.

Để tháo các lưới trên trống, vặn lỏng bốn bu-lông lắp đặt bằng chia vận đầu ống. Các tấm trống sẽ tháo ra cùng với các lưới bảo.

Để lắp đặt các lưới bảo, đầu tiên hãy dọn sạch tất cả các vụn bảo hoặc ngoại vật gắn vào trống hoặc các lưới bảo. Sử dụng các lưới bảo có cùng kích thước và trọng lượng, nếu không trống bị lung lay/rung động sẽ làm cho thao tác bảo không đạt hiệu quả cao và cuối cùng làm dụng cụ hư hỏng.

Đặt lưới bảo lên để cỡ sao cho mép lưới bảo hoàn toàn nằm ngang với mép trong của tấm cỡ. Đặt tấm điều chỉnh trên lưới bảo, sau đó chỉ cần nhấn phần gậy của tấm điều chỉnh cho nằm ngang với mặt sau của đế cỡ và vặn chặt hai vít trên tấm điều chỉnh. Bẩy giờ mới trượt phần gậy của tấm điều chỉnh vào rãnh trên trống, sau đó gắn vừa vận nắp trống lên trên. Vặn chặt bốn bu-lông lắp ráp đồng đều và luân phiên bằng chia vận đầu ống.

Để lắp lưới bảo đúng kỹ thuật

Bề mặt bảo sẽ bị xù xì và không bằng phẳng, trừ khi lưới bảo được gài đúng cách và được giữ chặt. Lưới bảo phải được gắn sao cho mép cắt hoàn toàn cân bằng, nghĩa là song song với bề mặt của đế sau.

Dưới đây là một số ví dụ về cách lắp dụng cụ đúng quy định.

- (A) Để trước (Để di chuyển)
- (B) Để sau (Để cố định)

Lắp đặt đúng kỹ thuật

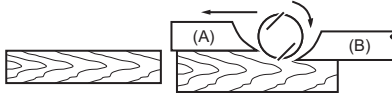

Mặc dù góc nhìn bên hông không hiển thị, các mép của lưỡi bào chạy hoàn toàn song song với bề mặt phần đế sau.

Các vết khía trên bề mặt

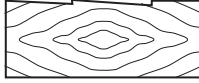

Nguyên do: Một hoặc cả hai lưỡi bào có mép không song song với đường vạch của đế sau.

Khoét lức bắt đầu

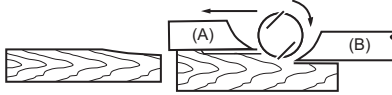

Nguyên do: Các mép của một hoặc cả hai lưỡi bào không nhô ra đủ so với đường vạch của đế sau.

Khoét lức cuối

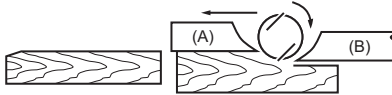

Nguyên do: Các mép của một hoặc cả hai lưỡi bào nhô ra quá nhiều so với đường vạch của đế sau.

EN0004-1

Sử dụng bộ phận vôi xà

Sử dụng bộ phận vôi xà đặc biệt sẽ giảm thiểu việc vung vãi các vụn bào, tạo chỗ làm việc. **(Hình 6)**
Bộ phận vôi xà này có thể được gắn vào sau khi nắp chắn vụn bào trên thân dụng cụ được tháo ra. Dùng các vít giữ nắp chắn vụn bào để gắn chặt nó vào đúng vị trí. **(Hình 7)**

VẬN HÀNH

⚠ CẢN TRỌNG:

- Giữ chặt dụng cụ bằng một tay trên nút vận và tay kia để trên tay cầm công tắc khi thao tác với dụng cụ.

Thao tác bào (Hình 8)

Đầu tiên, đặt phần đế trước của dụng cụ nằm ngang trên bề mặt vật gia công mà không để cho các lưỡi bào tiếp xúc với bề mặt. Bật công tắc lên và chờ đến khi các lưỡi bào đạt được tốc độ đầy đủ. Sau đó di chuyển dụng cụ nhẹ nhàng về phía trước. Nhấn lên phần trước dụng cụ vào lúc bắt đầu đường bào, và lên phần sau dụng cụ khi kết thúc đường bào. Sẽ dễ bào hơn nếu bạn đặt nghiêng vật gia công theo kiểu cố định, sao cho bạn có thể bào theo hướng dốc xuống.

Tốc độ và chiều sâu cắt sẽ quyết định kiểu bề mặt hoàn thiện của đường bào. Máy bào dùng điện sẽ luôn tiếp xúc cắt ở một tốc độ mà sẽ không gây kẹt vụn bào. Để cắt thô, chiều sâu cắt có thể được tăng lên, còn để có được bề mặt hoàn thiện đẹp bạn cần phải giảm bớt chiều sâu cắt và đưa dụng cụ về phía trước nhẹ nhàng hơn.

BẢO TRÌ

⚠ CẢN TRỌNG:

- Hãy luôn chắc chắn rằng dụng cụ đã được tắt và ngắt kết nối trước khi cố gắng thực hiện việc kiểm tra hay bảo dưỡng.

- Không bao giờ dùng xăng, ét xăng, dung môi, cồn hoặc hóa chất tương tự. Có thể xảy ra hiện tượng mất màu, biến dạng hoặc nứt vỡ.

Mài sắc các lưỡi bào

Luôn giữ cho các lưỡi bào của bạn được sắc bén để có thể hoạt động tốt nhất. Sử dụng giấy mài để loại bỏ các vết khía và làm mép lưỡi sắc bén. **(Hình 9)**

Đầu tiên, vận lỏng hai ốc tai vận ở trên giá mài và lắp các lưỡi (A) và (B) vào sao cho chúng tiếp xúc với các mặt (C) và (D). Sau đó vận chặt các ốc tai vận. **(Hình 10)**

Nhúng viên đá mài vào nước trong vòng 2 hoặc 3 phút trước khi mài. Giữ chặt giá mài sao cho cả hai lưỡi đều tiếp xúc với viên đá mài để mài đồng thời ở cùng một góc độ. **(Hình 11)**

Thay thế các chổi các-bon

Hãy tháo và kiểm tra các chổi các-bon định kỳ. Thay thế khi chổi đã mòn đến vạch giới hạn. Hãy giữ cho các chổi các-bon sạch sẽ và không quấn vào trong các đầu giữ.

Các chổi các-bon nên được thay thế cùng lúc. Hãy sử dụng các chổi các-bon giống nhau. **(Hình 12)**

Sử dụng tuốc-nơ-vít để tháo phần nắp chắn vụn bào. **(Hình 13)**

Hãy sử dụng một tuốc-nơ-vít để tháo các nắp giữ chổi. Hãy tháo các chổi các-bon đã bị mòn, lắp vào các chổi mới và vận chặt các nắp giữ chổi. **(Hình 14)**

Để đảm bảo AN TOÀN và TIN CẬY của sản phẩm, việc sửa chữa hoặc bất cứ thao tác bảo trì, điều chỉnh nào đều phải được thực hiện bởi các Trung tâm Dịch vụ Được Ủy quyền của Makita (Makita Authorized Service Center), luôn sử dụng các phụ tùng thiết bị thay thế của Makita.

คำอธิบายของมุมมองทั่วไป

- | | | |
|------------------------|-----------------------|--------------------------|
| 1. ปุ่มหมุน | 11. สกรู | 21. ตัวจับสำหรับลับใบมีด |
| 2. ปุ่มลีด | 12. สัน | 22. แป้นเกลียวปีก |
| 3. สวิตช์สั่งงาน | 13. ด้านหลังของฐานเกจ | 23. ใบมีด (A) |
| 4. สลักเกลียว | 14. แผ่นเกจ | 24. ใบมีด (B) |
| 5. ท่อน | 15. ฐานเกจ | 25. กาบข้าง (D) |
| 6. ใบมีดกบ | 16. การติดตั้งท่อ | 26. กาบข้าง (C) |
| 7. แผ่นท่อน | 17. ฝาครอบหลัง | 27. ซีตจำกัด |
| 8. แผ่นปรับ | 18. ฝากันเศษไม้ | 28. ไชควง |
| 9. ขอบด้านในของแผ่นเกจ | 19. เริ่มต้น | 29. ฝาปิดที่ยึดแปรง |
| 10. คมมีด | 20. สิ้นสุด | |

ข้อมูลจำเพาะ

รุ่น	1804N	1805N
ความกว้างหน้าไส	136 มม.	155 มม.
ความลึกไส	3 มม.	2 มม.
ความเร็วขณะหมุนเปล่า (รอบต่อนาที)	16,000	15,000
ความยาวโดยรวม	445 มม.	
น้ำหนักสุทธิ	7.8 กก.	7.9 กก.

- เนื่องจากการค้นคว้าวิจัยและพัฒนาอย่างต่อเนื่อง ข้อมูลจำเพาะในเอกสารฉบับนี้อาจเปลี่ยนแปลงได้โดยไม่ต้องแจ้งให้ทราบล่วงหน้า
- ข้อมูลจำเพาะอาจแตกต่างกันไปในแต่ละประเทศ

END224-1

GEA005-3

สัญลักษณ์

ต่อไปนี้เป็นสัญลักษณ์ที่ใช้สำหรับอุปกรณ์ โปรดศึกษาความหมายของสัญลักษณ์ให้เข้าใจก่อนการใช้งาน



...อ่านคู่มือการใช้งาน

ENE001-1

จุดประสงค์ของเครื่องมือ

เครื่องมือนี้มีจุดประสงค์เพื่อขัดไม้

ENF001-1

การจ่ายไฟ

ต้องเชื่อมต่อเครื่องมือกับเครื่องจ่ายไฟที่มีแรงเคลื่อนไฟฟ้าตามที่ระบุไว้ในป้ายข้อมูลเครื่องมือ และจะต้องใช้ไฟฟ้ากระแสสลับแบบเฟสเดียวเท่านั้น ต้องเชื่อมต่อสายดินในขณะที่ใช้งานเพื่อป้องกันผู้ปฏิบัติงานจากการถูกไฟฟ้าดูด ใช้แต่สายไฟต่อแบบสามสายที่มีปลั๊กแบบสามขาและเต้ารับแบบสามรูเท่านั้น

คำเตือนด้านความปลอดภัยของเครื่องมือไฟฟ้าทั่วไป

⚠ คำเตือน อ่านคำเตือนด้านความปลอดภัยและคำแนะนำทั้งหมด
การไม่ปฏิบัติตามคำเตือนและคำแนะนำดังกล่าวอาจส่งผลให้เกิดไฟฟ้าช็อต ไฟไหม้ และ/หรือได้รับบาดเจ็บอย่างร้ายแรง

เก็บรักษาคำเตือนและคำแนะนำทั้งหมดไว้เป็นข้อมูลอ้างอิงในอนาคต

คำว่า “เครื่องมือไฟฟ้า” ในคำเตือนนี้ หมายถึง เครื่องมือไฟฟ้า (มีสาย) ที่ทำงานโดยใช้กระแสไฟฟ้า หรือเครื่องมือไฟฟ้า (ไร้สาย) ที่ทำงานโดยใช้แบตเตอรี่

ความปลอดภัยของพื้นที่ทำงาน

- ดูแหล่งที่ทำงานให้มีความสะอาดและมีแสงไฟสว่าง พื้นที่ที่ระกระจะกะหรือมืดที่อาจนำไปสู่การเกิดอุบัติเหตุได้

- อย่าใช้งานเครื่องมือไฟฟ้าในสภาพที่อาจเกิดการระเบิด เช่น ในสถานที่ที่มีของเหลว ก๊าซ หรือฝุ่นผงที่มีคุณสมบัติไวไฟ เครื่องมือไฟฟ้าจะสร้างประกายไฟเพื่อจุดชนวนฝุ่นผงหรือก๊าซดังกล่าว
- ดูแลไม่ให้มีเด็กๆ หรือบุคคลอื่นอยู่ในบริเวณที่กำลังใช้เครื่องมือไฟฟ้า การมีสิ่งรบกวนสมาธิอาจทำให้คุณสูญเสียการควบคุม

ความปลอดภัยด้านไฟฟ้า

- ปลั๊กของเครื่องมือไฟฟ้าต้องพอดีกับตัวรับ อย่าดัดแปลงปลั๊กไม่ว่ากรณีใดๆ อย่าใช้ปลั๊กอะแดปเตอร์กับเครื่องมือไฟฟ้าที่ต่อสายดิน ปลั๊กที่ไม่ถูกดัดแปลงและเต้ารับไฟที่เข้ากันพอดีจะช่วยลดความเสี่ยงของการเกิดไฟฟ้าช็อต
- ระวังอย่าให้ร่างกายสัมผัสกับพื้นผิวที่ต่อสายดิน เช่น ท่อ เครื่องนำความร้อน เตาหุงต้ม และตู้เย็น มีความเสี่ยงที่จะเกิดไฟฟ้าช็อตสูงขึ้น หากร่างกายของคุณสัมผัสกับพื้น
- อย่าให้เครื่องมือไฟฟ้าถูกน้ำหรืออยู่ในสภาพเปียกชื้น น้ำที่ไหลเข้าไปในเครื่องมือไฟฟ้าจะเพิ่มความเสี่ยงของการเกิดไฟฟ้าช็อต
- อย่าใช้สายไฟอย่างไม่เหมาะสม อย่าใช้สายไฟเพียงอก ดึง หรือถอดปลั๊กเครื่องมือไฟฟ้า เก็บสายไฟให้ห่างจากความร้อน น้ำมัน ของมีคม หรือชิ้นส่วนที่เคลื่อนที่ สายที่ชำรุดหรือพันกันจะเพิ่มความเสี่ยงของการเกิดไฟฟ้าช็อต
- ขณะที่ใช้งานเครื่องมือไฟฟ้านอกอาคาร ควรใช้สายต่อพ่วงที่เหมาะสมกับงานภายนอกอาคาร การใช้สายที่เหมาะสมกับงานภายนอกอาคารจะลดความเสี่ยงของการเกิดไฟฟ้าช็อต
- หากต้องใช้งานเครื่องมือไฟฟ้าในสถานที่เปียกชื้น ให้ใช้อุปกรณ์ป้องกันกระแสไฟรั่ว (RCD) การใช้ RCD จะลดความเสี่ยงของการเกิดไฟฟ้าช็อต
- ขอแนะนำให้ใช้แหล่งจ่ายไฟผ่าน RCD ที่มีกระแสไฟรั่วในอัตราไม่เกิน 30 mA เสมอ

ความปลอดภัยส่วนบุคคล

- ให้ระมัดระวัง และสังเกตเสมอว่าคุณกำลังทำสิ่งใดอยู่ และใช้สามัญสำนึกในขณะที่ใช้งานเครื่องมือไฟฟ้า อย่าใช้งานเครื่องมือไฟฟ้าในขณะที่คุณกำลังเหนื่อย หรือในสภาพที่มีน้ำมาจกเยาเสพติด เครื่องดื่มแอลกอฮอล์ หรือการใส่ยา ช่วงเวลาที่ขาดความระมัดระวังเมื่อกำลังใช้งานเครื่องมือไฟฟ้าอาจทำให้คุณได้รับบาดเจ็บอย่างรุนแรง
- ใช้อุปกรณ์ป้องกันส่วนบุคคล สวมแว่นตาป้องกันเสมอ อุปกรณ์ป้องกัน เช่น หน้กากันฝุ่น รองเท้ากันภัยกันลื่น หมวกกันภัย หรือเครื่องป้องกันได้ยินที่ใช้ในสภาพที่เหมาะสมจะช่วยลดการบาดเจ็บ
- ป้องกันไม่ให้เปิดใช้งานอย่างไม่ตั้งใจ ตรวจสอบว่าสวิตช์อยู่ในตำแหน่งปิดก่อนเชื่อมต่อกับแหล่งจ่ายไฟ และหรือชุดแบตเตอรี่ หรือก่อนการยกหรือถือเครื่องมือ การสอดนิ้วมือบริเวณสวิตช์เพื่อถือเครื่องมือไฟฟ้า หรือการชาร์จไฟเครื่องมือไฟฟ้าในขณะที่เปิดสวิตช์อยู่อาจนำไปสู่การเกิดอุบัติเหตุ

- นำกฎฉบับปรับปรุงหรือประจำออกก่อนที่จะเปิดเครื่องมือไฟฟ้า ประแหรือกฎแฉที่เสียบคั้งอยู่ในชิ้นส่วนที่หมุนได้ของเครื่องมือไฟฟ้าอาจทำให้คุณได้รับบาดเจ็บ
- อย่าทำงานในระยที่สุดเอื้อม จัดทำกาารินแและการทรงตัวให้เหมาะสมตลอดเวลา เพราะจะทำให้ควบคุมเครื่องมือไฟฟ้าได้ดีขึ้นในสถานการณ์ที่ไม่คาดคิด
- แต่กกายให้เหมาะสม อย่าสวมเครื่องแต่งกายที่หลวมเกินไป หรือสวมเครื่องประดับ ดูแลไม่ให้เส้นผม เสื้อผ้า และถุงมืออยู่ใกล้ชิ้นส่วนที่เคลื่อนที่ เสื้อผ้ารุ่มร่าม เครื่องประดับ หรือผมที่มีความยาวอาจเข้าไปติดในชิ้นส่วนที่เคลื่อนที่
- หากมีการจัดอุปกรณ์สำหรับดูดและจัดเก็บฝุ่นไว้ในสถานที่ ให้ตรวจสอบว่าได้เชื่อมต่อกและใช้งานอุปกรณ์นั้นอย่างเหมาะสม การใช้เครื่องดูดและจัดเก็บฝุ่นจะช่วยลดอันตรายที่เกิดจากฝุ่นผงได้

การใช้และดูแลเครื่องมือไฟฟ้า

- อย่ามิใช่เครื่องมือไฟฟ้า ใช้เครื่องมือไฟฟ้าที่เหมาะสมกับการใช้งานของคุณ เครื่องมือไฟฟ้าที่เหมาะสมจะทำให้ใช้งานที่มีประสิทธิภาพและปลอดภัยกว่าตามขีดความสามารถของเครื่องที่ได้รับการออกแบบมา
- อย่าใช้เครื่องมือไฟฟ้า หากสวิตช์ไม่สามารถเปิดปิดได้ เครื่องมือไฟฟ้าที่ควบคุมด้วยสวิตช์ไม่ได้เป็นสิ่งอันตรายและต้องได้รับการซ่อมแซม
- ถอดปลั๊กจากแหล่งจ่ายไฟ และหรือชุดแบตเตอรี่ออกจากเครื่องมือไฟฟ้าก่อนทำการปรับแต่ง เปลี่ยนอุปกรณ์เสริม หรือจัดเก็บเครื่องมือไฟฟ้า วิธีการป้องกันด้านความปลอดภัยดังกล่าวจะช่วยลดความเสี่ยงของการเปิดใช้งานเครื่องมือไฟฟ้าอย่างไม่ตั้งใจ
- จัดเก็บเครื่องมือไฟฟ้าที่ไม่ได้ใช้งานให้ห่างจากมือเด็ก และอย่าอนุญาตให้บุคคลที่ไม่คุ้นเคยกับเครื่องมือไฟฟ้าหรือคำแนะนำเหล่านี้ใช้งานเครื่องมือไฟฟ้า เครื่องมือไฟฟ้าจะเป็นอันตรายเมื่ออยู่ในมือของผู้ที่ไม่ได้รับการฝึกอบรม
- การดูแลรักษาเครื่องมือไฟฟ้า ตรวจสอบการประกอบที่ไม่ถูกต้องหรือการเชื่อมต่อของชิ้นส่วนที่เคลื่อนที่ การแตกหักของชิ้นส่วน หรือสภาพอื่นที่อาจส่งผลกระทบต่อการทำงานของเครื่องมือไฟฟ้า หากมีความเสียหาย ให้นำเครื่องมือไฟฟ้าไปซ่อมแซมก่อนการใช้งาน อุบัติเหตุจำนวนมากเกิดจากการดูแลรักษาเครื่องมือไฟฟ้าอย่างไม่ถูกต้อง
- ล้างความคมและทำความสะอาดเครื่องมือการตัดอยู่เสมอ เครื่องมือการตัดที่มีการดูแลอย่างถูกต้องและมีขอบการตัดคมมักจะมีปัญหาตัดชั้ดน้อยและควบคุมได้ง่ายกว่า
- ใช้เครื่องมือไฟฟ้า อุปกรณ์เสริม และวัสดุสิ้นเปลือง ฯลฯ ตามคำแนะนำดังกล่าว พิจารณาสภาพการทำงานและงานที่จะลงมือทำ การใช้เครื่องมือไฟฟ้าเพื่อทำงานอื่นนอกเหนือจากที่กำหนดไว้อาจทำให้เกิดอันตราย

การบริการ

- นำเครื่องมือไฟฟ้าเข้ารับบริการจากช่างซ่อมที่ผ่านการรับรอง โดยใช้อะไหล่แบบเดียวกันเท่านั้น เพราะจะทำให้การใช้เครื่องมือไฟฟ้ามีความปลอดภัย
- ปฏิบัติตามคำแนะนำในการหล่อลื่นและการเปลี่ยนอุปกรณ์เสริม
- ดูคู่มือฉบับให้แก่ง สอะด และไม่มีน้ำมันและจารบีเปื้อน

GE010-5

คำเตือนด้านความปลอดภัยของกบไฟฟ้า

- รอกจนกว่าไม่มีคจะหยุดนิ่งก่อนที่จะวางเครื่องมือลง โคมไฟที่ยังหมุนทำงานอยู่อาจกระทบกับพื้นผิวส่งผลให้เกิดการสูญเสียการควบคุมและการบาดเจ็บสาหัสได้
- ถือเครื่องมือที่ด้ามจับหุ้มฉนวนเท่านั้น เนื่องจากเครื่องมือตัดอาจสัมผัสกับสายไฟของตัวเองได้ การตัดสายไฟที่ "มีกระแสไฟฟ้าไหลผ่าน" อาจทำให้ส่วนที่เป็นโลหะของเครื่องมือไฟฟ้าที่ไม่มีฉนวนหุ้ม "มีกระแสไฟฟ้าไหลผ่าน" และทำให้ผู้ปฏิบัติงานถูกไฟฟ้าช็อตได้
- ใช้ปากกาจับหรือวิธีการปฏิบัติอื่น ๆ เพื่อยึดและรองรับชิ้นงานไว้บนพื้นที่ที่มั่นคงการใช้มือจับชิ้นงานหรือยึดชิ้นงานไว้กับร่างกายจะทำให้เกิดความไม่มั่นคงและสูญเสียการควบคุมได้
- ผ้าขี้ริ้ว เศษผ้า สายไฟ เชือก และสิ่งที่อยู่ในประเภทนี้ไม่ควรอยู่ในบริเวณพื้นที่ทำงาน
- หลีกเลี่ยงการตัดตะปู ตรวจสอบและถอนตะปูทั้งหมดออกจากชิ้นงานก่อนการทำงาน
- ใช้เฉพาะโคมไฟที่คมเท่านั้น จับโคมไฟด้วยความระมัดระวัง
- ตรวจสอบให้แน่ใจว่าสลักเกลียวยึดโคมไฟนั้นได้รับการขันให้แน่นก่อนปฏิบัติงาน
- จับเครื่องมือให้แน่นด้วยมือทั้งสองข้าง
- ระวังอย่าให้มือสัมผัสกับชิ้นส่วนที่หมุนได้
- ก่อนที่จะใช้เครื่องมือบนชิ้นงานจริง ปล่อยให้เครื่องมือทำงานเปล่าๆ สักครู่ ดูการสั่นสะเทือนหรือโยกโคลงที่อาจแสดงถึงการใส่และการใส่สมดุลย์ไม่เพียงพอที่ไม่ดีพอ
- ตรวจสอบให้แน่ใจว่าโคมไฟนั้นไม่ได้สัมผัสกับชิ้นงานก่อนที่จะเปิดสวิตช์
- รอกจนกระทั่งใบเลื่อยทำงานถึงความเร็วเต็มที่ก่อนที่จะเริ่มตัด
- ปิดสวิตช์และรอกจนกว่าโคมไฟจะหยุดนิ่งสนิทก่อนทำการปรับแต่งใดๆ ทุกครั้ง
- ห้ามแหย่นิ้วเข้าไปในรางส่งเศษไม้เด็ดขาด วางส่งอาจติดขัดเมื่อตัดไม้ที่เปียกชื้น ให้ใช้แท่งไม้ทำความสะอาดเศษไม้ออก
- อย่าปล่อยให้เครื่องมือทำงานค้างไว้ ใช้งานเครื่องมือในขณะที่ถืออยู่เท่านั้น
- เปลี่ยนโคมไฟทั้งสองใบหรือฝาครอบท่อนอยู่เสมอ ไม่เช่นนั้นการเสียดสีที่เพิ่มขึ้นจะส่งผลให้เกิดการสั่นสะเทือนและอายุการใช้งานของเครื่องมือสั้นลง
- ใช้เฉพาะโคมไฟ Makita ตามที่ได้ระบุไว้ในคู่มือเล่มนี้เท่านั้น

- ใช้หน้ากากกันฝุ่นควั่นพิษที่ถูกต้องกับวัสดุและการใช้งานที่คุณกำลังทำงานอยู่ในทุกๆ ครั้ง

ปฏิบัติตามคำแนะนำเหล่านี้

⚠ คำเตือน:

อย่าให้ความระมัดระวังหรือความคุ้นเคยกับผลิตภัณฑ์ (จากการใช้งานซ้ำหลายครั้ง) อยู่เหนือการปฏิบัติตามกฎเกณฑ์ด้านความปลอดภัยในการใช้งานผลิตภัณฑ์อย่างเคร่งครัด การใช้งานอย่างไม่เหมาะสมหรือการไม่ปฏิบัติตามกฎเกณฑ์ด้านความปลอดภัยในคู่มือใช้งานนี้อาจก่อให้เกิดการบาดเจ็บอย่างรุนแรง

คำอธิบายการทำงาน

⚠ ข้อควรระวัง:

- ตรวจสอบให้แน่ใจว่าสวิตช์เครื่องมืออยู่ในตำแหน่งปิดเครื่อง และถอดปลั๊กเครื่องมือออกก่อนปรับตั้งหรือตรวจสอบการทำงานของเครื่องมือ

การปรับความลึกของการตัด (ภาพที่ 1)

วิธีการปรับความลึกการตัด ให้หมุนปุ่มหมุนปรับที่ด้านหน้าของเครื่องมือ

การทำงานของสวิตช์ (ภาพที่ 2)

⚠ ข้อควรระวัง:

- ก่อนเสียบปลั๊กเครื่องมือ ให้ตรวจสอบว่าสวิตช์สั่งงานสามารถทำงานได้อย่างถูกต้อง และกลับไปไปยังตำแหน่ง "OFF" เมื่อปล่อยเปิดใช้เครื่องมือโดยดึงสวิตช์สั่งงาน ปล่อยสวิตช์สั่งงานเพื่อหยุดทำงาน

ถ้าต้องการใช้งานอย่างต่อเนื่อง ดึงสวิตช์สั่งงาน กดปุ่มล็อค แล้วปล่อยสวิตช์สั่งงาน

ถ้าต้องการเลิกใช้งานเครื่องมือในตำแหน่งล็อค ให้ดึงสวิตช์สั่งงานจนสุด จากนั้นปล่อยสวิตช์

การประกอบ

⚠ ข้อควรระวัง:

- ตรวจสอบให้แน่ใจว่าสวิตช์เครื่องมืออยู่ในตำแหน่งปิดเครื่อง และถอดปลั๊กเครื่องมือออกก่อนดำเนินการใดๆ กับเครื่องมือ

การถอดหรือใส่ใบมีดกบ (ภาพที่ 3 ภาพที่ 4 และ ภาพที่ 5)

⚠️ ข้อควรระวัง:

- ชันสลักเกลียวยึดใบมีดให้แน่นอย่างระมัดระวังเมื่อติดตั้งใบมีดเข้ากับเครื่องมือ สลักเกลียวที่หลวมอาจเป็นอันตรายได้ ตรวจสอบว่าสลักเกลียวติดแน่นอยู่อย่างสม่ำเสมอ
- จับใบมีดด้วยความระมัดระวัง ใช้ถุงมือหรือเศษผ้าเพื่อป้องกันนิ้วหรือมือของคุณเมื่อถอดหรือใส่ใบมีด
- ใช้เฉพาะประแจ Makita ที่มีมาให้เพื่อถอดหรือใส่ใบมีด หากไม่ทำตามอาจส่งผลให้เกิดการขันแน่นเกินไปหรือหลวมเกินไปเมื่อติดตั้งใบมีด ซึ่งอาจก่อให้เกิดการบาดเจ็บได้

เพื่อถอดใบมีดออกจากท่อน ให้คลายเกลียวสลักเกลียวติดตั้งสั้วด้วยประแจเปลี่ยนหัวได้ แผ่นท่อนจะหลุดออกมาพร้อมกับใบมีด

(A) ฐานด้านหน้า (ด้านที่ขยับได้)

(B) ฐานด้านหลัง (ด้านที่ขยับไม่ได้)

การติดตั้งที่ถูกต้อง

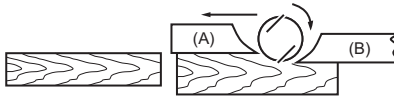

แม้ว่ามุมมองทางด้านนี้จะไม่สามารถแสดงให้เห็นได้ก็ตาม แต่ด้านปลายของใบมีดจะขนานกับพื้นผิวด้านหลังอย่างสมบูรณ์แบบ

พื้นผิวไม่เรียบ



สาเหตุ: ใบมีดบิดใบหนึ่งหรือทั้งสองใบไม่ขนานกับฐานด้านหลัง

ร่องลึกที่จุดเริ่มต้น

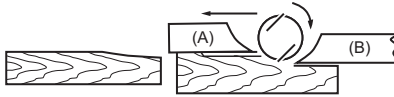

สาเหตุ: ใบมีดบิดใบหนึ่งหรือทั้งสองใบยื่นออกมาไม่เท่ากับฐานด้านหลัง

ร่องลึกที่ปลาย

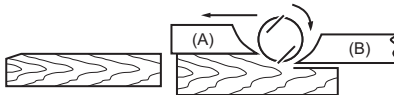

สาเหตุ: ใบมีดบิดใบหนึ่งหรือทั้งสองใบยื่นออกมาเกินกว่าฐานด้านหลัง

EN0004-1

การใช้ท่อ

การใช้ชุดท่อแบบพิเศษจะช่วยลดการกระจายของเศษไม้ในสถานที่ปฏิบัติงาน (ภาพที่ 6)

สามารถติดตั้งท่อได้หลังจากที่ถอดฝากันเศษไม้ออกจากตัวเครื่อง ใช้สกรูของฝากันเศษไม้เพื่อยึดเข้าที่ (ภาพที่ 7)

เพื่อติดตั้งใบมีด ขั้นแรกให้ทำความสะอาดเศษไม้หรือวัสดุแปลกปลอมที่ติดอยู่ในท่อนหรือใบมีด ใช้ใบมีดที่มีขนาดและน้ำหนักเดียวกัน ไม่เช่นนั้นจะส่งผลให้ท่อนแกว่ง/สั่นทำให้การทำงานใส่ได้ไม่ดี และเครื่องมือเสียหายได้ในที่สุด

วางใบมีดลงบนฐานแกว่งเพื่อใส่ใบมีดอยู่ในระนาบเดียวกับขอบของแผ่นแกว่ง วางแผ่นปรับระดับลงบนใบมีด จากนั้นกดสันของแผ่นปรับด้วยด้านหลังของฐานแกว่งและขันด้วยสกรูสองตัวที่อยู่บนแผ่นปรับ จากนั้นให้เลื่อนสันของแผ่นปรับระดับเข้าไปในร่องท่อน จากนั้นให้ใส่ฝาครอบท่อนลงไป ชันสลักเกลียวใส่ใบมีดสั้วโดยสลับชั้นให้เท่าๆ กันด้วยประแจเปลี่ยนหัว

สำหรับการตั้งใบมีดกบที่ถูกต้อง

ผิวหน้าที่คุณใส่จะออกมาหยาบและไม่เหมือนกัน จนกว่าใบมีดจะถูกติดตั้งถูกต้องและแน่นหนา ใบมีดต้องถูกยึดเพื่อให้คมมีดมีระนาบเท่ากันโดยสมบูรณ์ ซึ่งเป็นการขนานไปกับผิวหน้าของฐานด้านท้ายต่อไปนี่คือตัวอย่างของการติดตั้งที่ถูกต้องและไม่ถูกต้อง

การใช้งาน

⚠️ ข้อควรระวัง:

- จับเครื่องมือให้มั่นด้วยมือข้างหนึ่งอยู่บนปุ่มหมุนและอีกข้างอยู่อยู่ที่คันสวิตช์ในขณะที่ใช้งานเครื่องมือ

การทำงานไส (ภาพที่ 8)

ขั้นแรกให้วางฐานด้านหน้าของเครื่องมือให้ราบบนผิวหน้าชิ้นงาน โดยไม่ให้ใบมีดสัมผัสสิ่งใด เปิดสวิตช์แล้วรอนจนกว่าใบมีดจะทำงานถึงความเร็วสูงสุด จากนั้นค่อยๆ เลื่อนเครื่องมือไปข้างหน้า ใช้แรงกดลงบนด้านหน้าของเครื่องมือเพื่อเริ่มการไส และกดที่ด้านหลังเพื่อจบการไส การไสจะทำได้ง่ายขึ้นหากคุณเอียงชิ้นงานโดยใช้เครื่องมือยึด เพื่อให้คุณสามารถทำการไสแบบลาดลงได้ ความเร็วและความลึกในการไสจะเป็นตัวกำหนดผลงาน กบไฟฟ้าช่วยให้เกิดการตัดไสที่ความเร็วซึ่งจะไม่ส่งผลให้เกิดเศษไม้ติดขัด สำหรับการไสหยาบ ความลึกของการไสสามารถเพิ่มขึ้นได้ ในขณะที่การไสละเอียดควรลดความลึกของการไสและเลื่อนเครื่องมือให้ช้าลง

การบำรุงรักษา

⚠️ ข้อควรระวัง:

- ตรวจสอบให้แน่ใจว่าได้ปิดสวิตช์เครื่องมือและถอดปลั๊กออกก่อนทำการตรวจสอบหรือบำรุงรักษา
- อย่าใช้น้ำมันเชื้อเพลิง เบนซิน ทินเนอร์ แอลกอฮอล์ หรือวัสดุประเภทเดียวกัน เพราะอาจทำให้เครื่องมือมีสีซีดจาง ผิดรูปทรงหรือแตกหักได้

การลับคมใบมีดกบ

ลับใบมีดของคุณให้คมอยู่เสมอเพื่อประสิทธิภาพการทำงานที่ดีที่สุดเท่าที่จะเป็นไปได้ ใช้ตัวจับสำหรับลับใบมีดเพื่อลบรอยบิ่นและลับคม

(ภาพที่ 9)

ขั้นแรก ให้คลายแป้นเกลียวปีกสองตัวบนตัวยึดและใส่ใบมีด (A) และ (B) เพื่อให้ใบมีดสัมผัสกับข้าง (C) และ (D) จากนั้นขันแป้นเกลียวปีกให้แน่น (ภาพที่ 10)

แซ่หินลับมีดไว้ในน้ำ 2 หรือ 3 นาทีก่อนที่จะทำการลับ จับตัวจับสำหรับลับใบมีดเพื่อให้ใบมีดทั้งสองสัมผัสกับหินลับมีดสำหรับการลับคมที่สม่ำเสมอเหมือนกัน (ภาพที่ 11)

การเปลี่ยนแปรงคาร์บอน

ถอดแปรงคาร์บอนออกมาตรวจสอบเป็นประจำ เปลี่ยนแปรงคาร์บอนเมื่อสึกหรอจนถึงขีดจำกัด รักษาแปรงคาร์บอนให้สะอาด และอย่าให้แปรงคาร์บอนหลุดเข้าไปในที่ยึด ควรเปลี่ยนแปรงคาร์บอนทั้งสองแปรงพร้อมกัน ใช้แปรงคาร์บอนที่กำหนดเท่านั้น

(ภาพที่ 12)

ใช้ไขควงถอดฝากันเศษไม้ (ภาพที่ 13)

ใช้ไขควงเพื่อถอดฝาปิดที่ยึดแปรงออก นำแปรงคาร์บอนที่สึกหรอออกมา ใส่แปรงคาร์บอนใหม่เข้าไป และบิดฝาปิดที่ยึดแปรงให้แน่น (ภาพที่ 14)

เพื่อความปลอดภัยและความน่าเชื่อถือของผลิตภัณฑ์ ควรให้ศูนย์บริการที่ผ่านการรับรองจาก Makita เป็นผู้ดำเนินการซ่อมแซม บำรุงรักษา และการปรับตั้งอื่นๆ นอกจากนี้ให้ใช้อะไหล่ของแท้จาก Makita เสมอ

Makita Corporation
3-11-8, Sumiyoshi-cho,
Anjo, Aichi 446-8502 Japan
www.makita.com

883003C374

TRD